



NÁVOD K OBSLUZE

MOTOROVÁ KOSA DEMON RQ580



OBSAH

Úvod	3
1. POUŽITÍ	3
2. POPIS	4-5
3. OBSAH BALENÍ	5
4. SYMBOLY	5-6
5. BEZPEČNOSTNÍ POKYNY	6-7
6. SPECIFICKÉ BEZPEČNOSTNÍ POKYNY PRO PŘÍSROJ	7-8
7. MONTÁŽ	8-9
8. MONTÁŽ ŘEZNÉHO KOTOUČE A CÍVKY	9-10
9. VYVÁŽENÍ	10
10. PALIVO A OLEJ	10-11
11. PROVOZNÍ POKYNY	11-13
12. ÚDRŽBA	13-15
13. Čištění	15
14. USKLADNĚNÍ	15-16
15. SPRÁVNÁ VOLBA PRACOVNÍHO NÁSTROJE	16-17
16. PORUCHY	18
18. LIKVIDACE, OCHRANA ŽIVOTNÍHO PROSTŘEDÍ	19
19. ZÁRUKA A SERVIS	19
20. ES PROHLÁŠENÍ O SHODĚ	20
21. ZÁRUČNÍ LIST	21

MOTOROVÁ KOSA KAXL KG580

Děkujeme Vám za nákup motorové kosy značky KAXL.

Tento návod k obsluze obsahuje informace o provozu a údržbě motorové kosy KAXL typ KG580.

Veškeré informace obsažené v tomto vydání vycházejí z nejnovějších poznatků a údajů o výrobku, které byly dostupné v době vydání.

Firma KAXL s.r.o. si vyhrazuje právo kdykoliv bez předchozího upozornění provádět změny, aniž by tím byl rozšířen okruh jejich povinností.

Žádná z částí tohoto vydání nesmí být reprodukována bez písemného souhlasu firmy KAXL s.r.o. nebo jejího výhradního zastoupení.

Na tento návod je třeba pohlížet jako na součást stroje, která nesmí být v případě dalšího prodeje oddělena. V příslušné části Záručního listu je nutné, aby byly vyplněny a potvrzeny veškeré důležité údaje.

Zvláštní pozornost věnujte takto zdůrazněným pokynům:



V případě nedodržení uvedených pokynů varujeme před případným nebezpečím vážného poranění či ohrožení života.

1. POUŽITÍ

Používejte motorovou kosu pouze k soukromým účelům ke kosení travnatého porostu, křovin nebo houští. tj. k sekání trávy pomocí nylonové struny či travním kotoučem, pro dokončovací práce v těžko dostupných místech sekačkou.

Jakékoli jiné použití může být nebezpečné a mohlo by vést k poškození stroje či poranění obsluhy. Motorovou kosu nelze používat k jiným účelům. Za použití motorové kosy k jiným účelům nebo je-li na motorové kose provedena jakákoliv úprava, nenese výrobce odpovědnost za vzniklé vady nebo škody.



UPOZORNĚNÍ!

Motorová kosa značky KAXL je konstruována tak, že při dodržování následujících pokynů zaručuje bezpečný a spolehlivý provoz. Před uvedením stroje do provozu pozorně prostudujte tento návod k obsluze a důkladně se seznamte s obsluhou za účelem zabránění vážného poranění osob či poškození stroje. Jakékoliv nedodržení zásad údržby a provozu uváděných v návodu k obsluze, používání neoriginálních náhradních dílů a příslušenství či jakékoliv neodborné zasahování má za následek ztrátu nároku na záruku.

2. POPIS (obr. A)

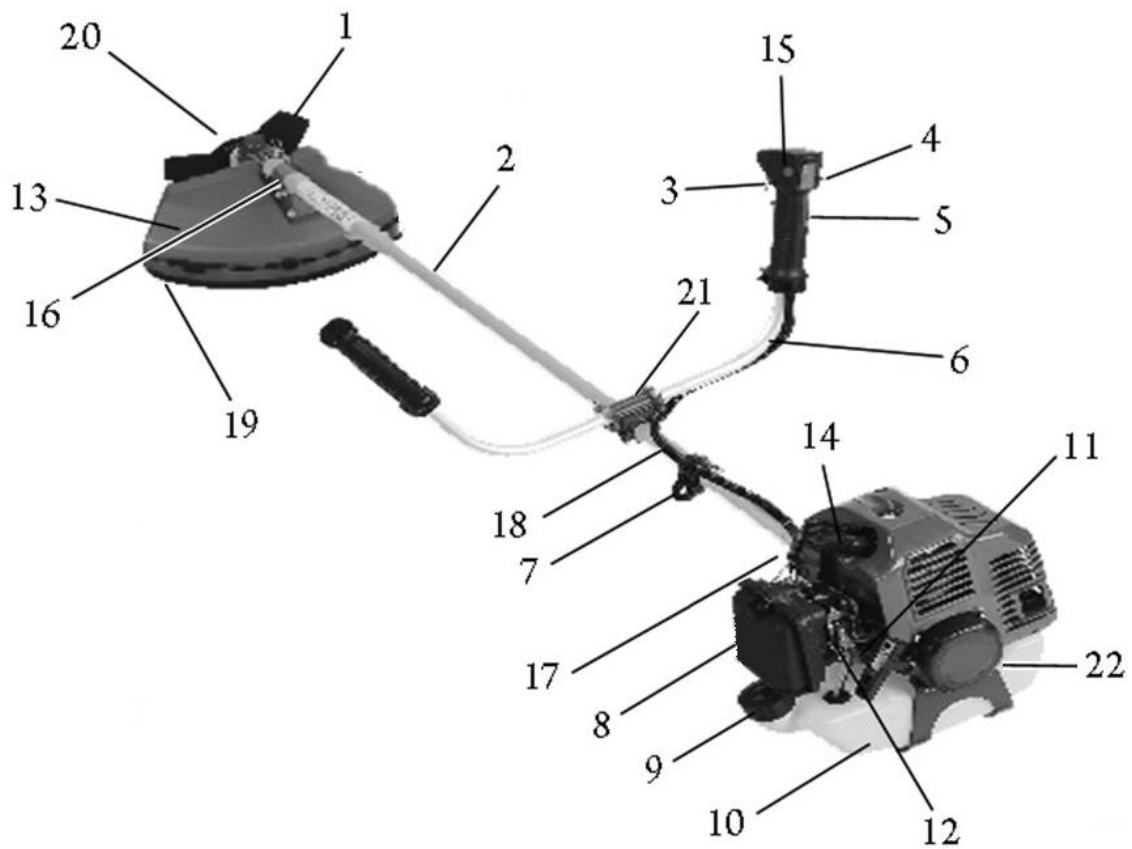

1. Pracovní nástroj – ocelový kotouč /strunová hlava
2. Hnací hřídel
3. Páčka plynu
4. Vypínač/spínač
5. Blokovací spínač
6. Rukojeť
7. Držák na popruh
8. Kryt vzduchového filtru / vzduchový filtr
9. Víko palivové nádrže
10. Palivová nádrž
11. Palivová pumpa / karburátor
12. Sytič
13. Ochranný kryt
14. Zapalovací svíčka
15. Aretační spínač (pouze u některých modelů)
16. Úhlová převodovka
17. Antivibrační systém
18. Lanko ovládání plynu
19. Kovový nůž
20. Středící podložka, distanční miska, matice
21. Křížový úchyt řídítek
22. Startér

Motorová kosa je vybavena antivibračním systémem, který potlačí nepříjemné vibrace na minimum. Díky tomuto systému není obsluha nucena dělat časté přestávky kvůli únavě.

3. OBSAH BALENÍ

1x motorová kosa
1x dvouramenný popruh
1x trojzubý kotouč
1x kovová strunová hlava
1x náhradní struna
1x sada nářadí
1x ochranný štít
1x nádoba na míchání směsi
1x návod k použití

4. SYMBOLY

Vaše motorová kosa musí být provozována s nejvyšší opatrností. Z těchto důvodů je kosa opatřena informačními nálepkami tak, aby upozornily obsluhu na druh nebezpečí. Jejich význam je vysvětlen níže.

Nálepky jsou součástí stroje a nesmějí být za žádných okolností z výrobku snímány

Symboly použité v tomto návodu nebo na stroji:



Před použitím si přečtěte návod.



Označuje riziko úrazu, nebo poškození nástroje v případě nedodržení pokynů v tomto návodu.



Noste při práci ochranou obuv.



Používejte při práci ochranou přilbu, chrániče sluchu a ochranné brýle.



Používejte ochranné rukavice.



Při práci používejte pracovní oděv.



Pozor, nebezpečí popálení.



POZOR, nebezpečí požáru. Nekuřte nebo nepracujte s otevřeným ohněm.



Při práci se strojem dodržujte vzdálenost minimálně 15 m mezi strojem a dalšími osobami.



V souladu s platnými bezpečnostními normami a předpisy.



Dávejte pozor na předměty odmrštěné žacími příslušenstvími. Nikdy nepoužívejte stroj bez řádně namontovaného krytu nože.



Udržujte bezpečnou vzdálenost od žacího příslušenství. Hrozí nebezpečí vážného úrazu.

5. BEZPEČNOSTNÍ POKYNY

- Než uvedete přístroj do provozu, pozorně si přečtěte návod k použití.
- Neodborné použití může mít za následek úraz nebo poškození majetku. Přístroj nesmí obsluhovat osoby neseznámené s návodem k použití.
- Návod pečlivě uschovejte pro pozdější použití.
- Práce s přístrojem není dovolena dětem, mladistvým a osobám neznalým těchto předpisů.
- Pokud výrobek komukoli půjčujete nebo jej prodáváte, nikdy nezapomeňte přiložit kompletní návod k obsluze.
- Udržujte své pracoviště čisté a dobře osvětlené, aby nedocházelo k úrazům.
- Neponechávejte přístroj běžet bez dozoru.
- Přístroj nepoužívejte, jste-li unaveni nebo nesoustředěni, případně pokud je vaše schopnost reakce ovlivněna působením alkoholu, omamných látek nebo léků.
- Nepozornost může mít za následek vážná poranění.
- Nepracujte s přístrojem v blízkosti hořlavých kapalin či plynů.
- Přístroj nevystavujte dešti.
- Nepoužívejte přístroj ve vlhkém nebo mokřém prostředí.
- Ostatní osoby, zejména děti nepouštějte na své pracoviště. Držte je v dostatečné vzdálenosti od svého pracoviště.
- Přístroj nepřetěžujte!
- Používejte originální příslušenství. Používáním neoriginálního příslušenství hrozí riziko úrazu.

- Opravy vašeho přístroje svěřte autorizovanému servisu, který bude používat identické náhradní díly. V opačném případě se záruka na tento stroj stane neplatnou.
- Mějte na paměti, že vlastník nebo uživatel stroje je zodpovědný za případné nehody nebo ohrožení, jimž vystaví jiné lidi či jejich majetek.

6. SPECIFICKÉ BEZPEČNOSTNÍ POKYNY PRO PŘÍSTROJ



Seřízení na přístroji provádějte jen při vypnutém motoru a při úplném zastavení žacího nože nebo struny.

- Než začnete se strojem pracovat proveďte kontrolu motorové kosy. Zkontrolujte ochranné kryty a žací nástroje, zda nejsou opotřebené či poškozené, pohyblivé součásti stroje jestli se mohou volně točit, nástrčku od zapalovací svíčky je-li dobře usazená, dotáhněte žací nástroje, povolené šrouby a matice, odstraňte veškeré stavěcí klíny a klíče.
- Opotřebené nebo poškozené čepele a ochranné kryty vždy vyměňte.
- Před sečením zkontrolujte terén, který budete vyžínat. Odstraňte z něj předměty (kameny, větve, dráty, plechovky atd.), které by mohli být motorovou kosou zachyceny, vymrštěny.
- Při práci s motorovou kosou noste vždy ochranný oděv, pevnou bezpečnostní obuv, ochranné brýle, ochranný štít, pracovní rukavice, ochranu sluchu. Motorovou kosu nikdy neprovozujte naboso nebo v sandálech!
- Při práci motorovou kosu držte pevně za obě rukojeti. Udržujte pevný postoj a rovnováhu.
- Nikdy se nedotýkejte otáčejícího se řezného kotouče nebo cívky.
- Volnoběžné otáčky motoru musí být takové, aby nedocházelo při volnoběhu k unášení žacího nástroje.
- Nikdy nepoužívejte přístroj bez ochranného krytu nástroje, kryt musí být opatřen kovovým nožem délky žací nylonové struny. Kovový nůž struny udržujte ostrý.
- Nesečte mokrou trávu.
- Dbejte na to, aby větrací otvory motoru byly vždy čisté a beze zbytku trávy.
- Udržujte dostatečný odstup od okolo stojících osob a zvířat min. na vzdálenost 15 metrů ve všech směrech.
- Vyvarujte se nárazům řezného kotouče o tvrdé předměty, tyto nárazy mohou způsobit poškození stroje a záruka na tento stroj se stane neplatnou.
- Jestliže se čepel za provozu setká s cizími předměty, vypněte motor a nechte čepel zastavit. Potom zkontrolujte, zda není čepel poškozena. Čepel vždy vyměňte, je-li pokřivená nebo prasklá.
- Udržujte ostří ocelového kotouče ostré, v případě opotřebení kotouč vyměňte za nový. Práce s tupým kotoučem může způsobit poškození stroje a záruka na tento stroj se stane neplatnou.
- **POZOR!** Stroj po spuštění plynové páčky ještě dobíhá, zůstaňte v pracovní poloze, dokud se stroj úplně nezastaví.
- Nepoužívejte jiné palivo, než které se doporučuje v návodu. Nepoužívejte benzín, není-li správně smíchan s olejem pro dvoutaktní motory. Používejte kvalitní motorové oleje.

- Nikdy neoddělávejte zátku palivové nádrže a nedoplňujte palivo za chodu motoru. Nechte vychladnout součásti výfuku motoru a teprve pak nalijte palivo.
- Palivo do motoru je vysoce hořlavé.
- Palivo skladujte pouze v nádobách pro tento účel speciálně určených.
- Palivo doplňujte pouze na otevřeném či dobře větraném prostranství.
- Při manipulaci s palivem nekuřte a nemanipulujte s otevřeným ohněm.
- Nikdy nemanipulujte a neukládejte stroj nebo palivo v blízkosti otevřeného ohně.
- Při transportu či před uskladněním je nezbytné, aby na žacím kotouči byl nainstalován ochranný kryt (není součástí balení).

7. MONTÁŽ

7.1 Montáž hnací hřídele

Nasaďte hnací hřídel k motoru a utáhněte pomocí čtyř šroubů. Šrouby dotahujte rovnoměrně do kříže.

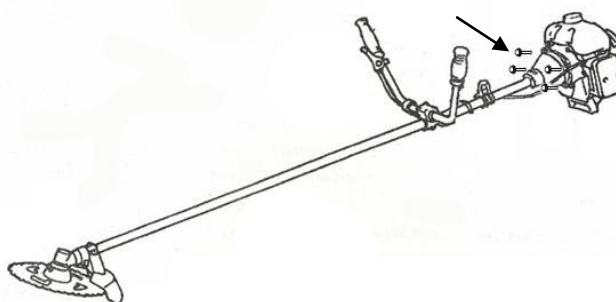

7.2 Montáž rukojeti

Připevněte dělenou rukojeť U do úchytu řidítek a utáhněte šrouby. Šrouby dotahujte rovnoměrně do kříže. V opačném případě může dojít k prasknutí úchytu.



7.3 Montáž ochranného krytu

Připevněte ochranný kryt ke spodní části hnací hřídele a utáhněte šrouby.



8. MONTÁŽ ŘEZNÉHO KOTOUČE A CÍVKY



Při manipulaci s čepelí a při její instalaci vždy noste silné pracovní rukavice.

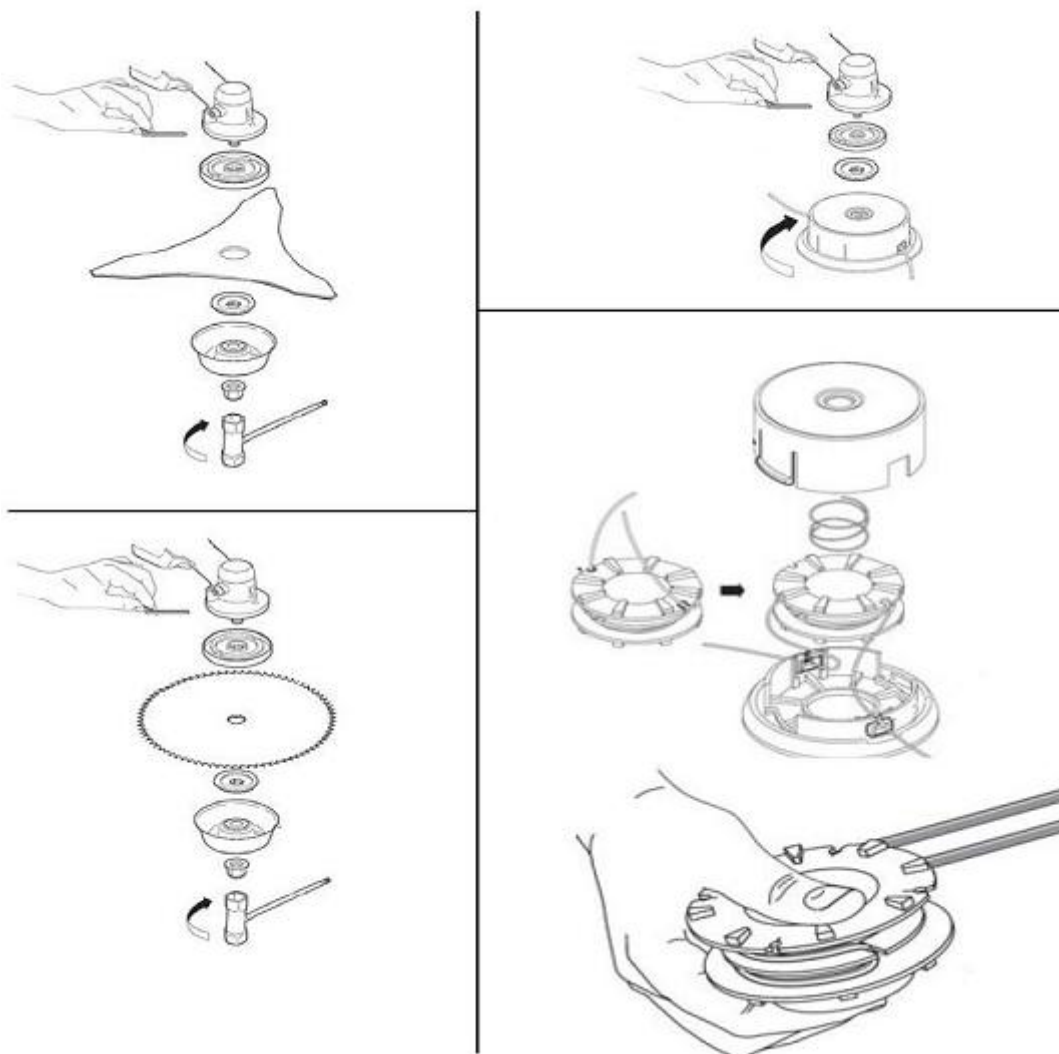

Montáž žacích nástrojů

Strunovou hlavu a obě podložky společně našroubujte na hřídel převodové úhlové hlavy otáčením proti směru hodinových ručiček a řádně dotáhněte. Ke znehybnění převodů použijte prodloužený nástavec s vhodným průměrem.

Trojzubý travní kotouč umístěte mezi podložky tak, aby drážky řádně dosedly na hřídel převodové úhlové hlavy. Nainstalujte distanční misku. Ke znehybnění převodů použijte prodloužený nástavec s vhodným průměrem. Celou sestavu zajistěte řádným dotažením pojistné matice použitím vhodného nástavcového klíče.

Pro použití pilových vícezubých kotoučů (22-80zubů - jako výbava za příplatek) je nezbytné standardní ochranný kryt nahradit speciálním ochranným krytem (není součástí balení).

9. VYVÁŽENÍ

Uchopte kosu takovým způsobem, aby byl žací nástroj při uchopení oběma rukama souběžně se zemí. K ideálnímu vyvážení stroje je nutné, aby k nadzvednutí žacího nástroje nad úroveň země bylo zapotřebí pouze neznatelné úsilí rukou.

Pokud žací mechanismus padá silou na zem, je nutné posunout závěsnou karabinu mírně vpřed.

Pokud má naopak žací nástroj tendenci stoupat vzhůru, je nutné naopak posunout závěsnou karabinu mírně vzad.

10. PALIVO A OLEJ

PALIVO – Použijte bezolovnatý benzín **BA 95**

OLEJ – Použijte kvalitní motorový olej určený do vysokootáčkových dvoutaktních motorů specifikace API TC / JASO FC.

MÍCHÁNÍ – Palivo s olejem míchejte v poměru **1:25** (1l benzínu : 40 ml motorového oleje)

V zájmu ochrany životního prostředí postupujte při manipulaci s ropnými látkami a s obaly v souladu se všeobecně platnými předpisy.

Při nízkém stavu paliva, palivo doplňte. Nádrž nepřepĺňujte.



Nikdy nepoužívejte jiné palivo, které způsobí poškození motoru. Nepoužívejte palivovou směs starší než 90dní. Nikdy nepoužívejte směs oleje a benzínu nebo benzín znečištěný či kontaminovaný. Zabraňte vnikání nečistot, prachu či vody do palivové nádrže. Taková směs může způsobit poškození motoru a záruka na tento stroj se stane neplatnou.

Bude-li příčinou poškození motoru nedostatečné mazání vlivem špatného míchání paliva s olejem či znečištění, záruka na tento stroj se stane neplatnou.



Pokud dojde k rozlití benzínu, motor nestartujte. Odstraňte motorovou kosu/křovinořez z plochy, kde bylo palivo rozlito a vyvarujte se vytvoření jakéhokoliv možného zdroje vznícení. V použití motorové kosy/ křovinořez pokračujte až po vypaření rozlitého paliva a rozptýlení palivových výparů. Bezpečně uzavřete uzávěry palivové nádrže a nádoby pro skladování paliva. Kanystr s palivem by měl být uskladněn v chladném místě a nepřicházet v žádném případě do styku s přímým slunečním svitem.

Zabraňte opakovanému nebo delšímu styku s pokožkou, jakož i vdechování výparů. Uchovávejte benzín v dostatečné vzdálenosti od dětí.

11. PROVOZNÍ POKYNY

- Seřídte délku ramenního popruhu tak, aby žací nástroj byl vodorovně se zemí. Příklad nikdy nepoužívejte bez ramenních popruhů.
- Ke zjištění správné rovnováhy je vhodné provést několik pracovních tahů (švihů), aniž byste startovali motor.
- Sekejte pouze za denního světla nebo za dobrého umělého osvětlení.
- Při práci s motorovou kosou pouze chodte, nikdy neběhejte.
- Při sečení trávy ve svahu mějte vždy stabilní postoj a sekejte vždy napříč svahem, podél vrstevnice, nikdy ne nahoru a dolů. Při pohybu motorové kosy ve svahu buďte obzvláště pozorní při změně směru pohybu.
- Doporučené teplotní podmínky provozu jsou v rozmezí od -5°C do +40°C.
- Motorovou kosu umístěte na pevnou volnou plochu a zajistěte, aby i obsluha stála na pevném a rovném povrchu.

Zastavte motor a odpojte svíčku v následujících případech:

- před prováděním jakékoliv činnosti v prostoru žacího nástroje
- před započítím jakýchkoliv servisních prací, kontrolou a čištěním motorové kosy
- motor může být v chodu pouze při seřizování karburátoru či otáček motoru
- po zasažení cizího předmětu prohlédněte, zda není motorová kosa poškozena, v případě nutnosti opravte a až po uvedení do normálního stavu můžete pokračovat v práci
- v případě abnormálních vibrací kosy (okamžitě zjistěte a odstraňte příčinu vibrací)

Motor zastavte v následujících případech:

- Vždy, když necháváte kosu bez dozoru
- Před každým tankováním paliva
- Při jakémkoliv transportu či přenášení kosy

11.1 Spuštění studeného motoru

1. Příklad postavte na tvrdou a rovnou plochu.
2. Palivovou pumpu stiskněte asi 6x dokud se nenaplní bublina a dokud neprotéká čírou hadičkou směs zpět do nádrže bez bublinek.
3. Páčku sytiče dejte do horní polohy.
4. Vypínač/spínač dejte do polohy „I“.
5. Nyní přístroj pevně držte, resp. tlačte na zem a druhou rukou pomalu povytahuje rukojeť startéru dokud neucítíte odpor a poté zatáhněte kontrolovaným zatažením za startovací lanko. Postup opakujte, dokud motor nenastartuje.

Pozor! Před ani při startování nemačkejte plyn.

Pozor! Startovací lanko nenechte vymrštit se zpět – může to vést k poškození.

Pozor! Žací nástroj se začíná při spuštěném motoru točit.

Pozor! Při startování se sytičem netahejte více než 6x, hrozí přelití válce pohonnou směsí a motor nepůjde nastartovat. V tom případě vysušte svíčku a poustupujte jako při zahřátém motoru.

6. Jakmile motor naskočí, vraťte páčku sytiče zpět do spodní polohy.
7. Než začnete s motorovou kosou pracovat, nechte motor chvíli zahřát (2-3 min).



Výfukové plyny obsahují jedovatý oxid uhelnatý, bezbarvý a nepáchnoucí plyn. Nadýchání tohoto plynu může způsobit ztrátu vědomí nebo dokonce i smrt. Nespouštějte motor v uzavřené místnosti. V místě, kde se motor bude spouštět zajistěte dostatečné větrání a přístup čistého vzduchu.

11.2 Spuštění zahřátého motoru (stroj byl vypnut na dobu max. 15-20 minut)

1. Vypínač/spínač dejte do polohy „I“.
2. Páčku sytiče dejte do spodní polohy.
3. Nyní přístroj pevně držte, resp. tlačte na zem a druhou rukou pomalu povytahuje rukojeť startéru, dokud neucítíte odpor a poté zatáhněte kontrolovaným zatažením za startovací lanko. Postup opakujte, dokud motor nenaskočí.

11.3 Vypnutí motoru

Pustte plynovou páčku a počkejte, až motor přejde na volnoběh. Poté dejte vypínač/spínač do polohy „0“ (doporučujeme sejmout kabel svíčky tzv. fajfku ze zapalovací svíčky).

11.4 První spuštění nového motoru

1. Spustě motor dle bodu 11.1
2. Motor nechte běžet bez zátěže na volnoběh 30min.
3. Vypněte motor dle bodu (11.3) a nechte motor vychladnout 30 min, pak je stroj připraven k práci.
4. Následujících 5 provozních hodin stroj používejte max. ½ výkonu motoru a udržujte pravidelný interval chodu motoru – po 10min. práce nechte 10min. motor vypnutý. Po tomto intervalu je motor připraven k plnému použití. Nedodržením tohoto postupu může dojít k poškození motoru a záruka na tento stroj se stane neplatnou.
5. **DOPORUČUJEME:** Po zjetí nového motoru nechte motor seřídit v autorizovaném servisu, pokud tak neučiníte, nemusí motor správně pracovat.



Pozor! Startovací lanko nenechte vymrštít se zpět – může to vést k poškození. Lanko startéru nikdy samovolně nepouštějte z ruky, vždy vraťte pomalu do původní polohy, abyste zabránili poškození startéru bez nároku na záruku.

Nikdy nepřidržujte nohou motorovou kosu na zemi přišlápnutím nohou. Hrozí ohnutí náhonové tyče a tím neopravitelné poškození bez nároku na záruku.

Vždy startujte rychlým zatažením za rukojeť startéru. Jestliže tak neučiníte, nemusí motor nastartovat.

Během krátkých přestávek při sekání, uvolněte plynovou páku tak, aby motor běžel na volnoběh. Při dlouhodobém chodu motoru na max. otáčky bez zátěže, hrozí vážné poškození motoru.

12. ÚDRŽBA

Pravidelná údržba je základním předpokladem pro zajištění bezpečnosti uživatele a zachování provozuschopnosti a vysokého výkonu motorové kosa.

V zájmu bezpečnosti nepoužívejte stroj s opotřebenými nebo poškozenými díly. Díly musí být vyměněny a nikoliv opraveny. Používejte vždy originální náhradní díly. Náhradní díly nedostatečné kvality mohou poškodit zařízení a mohou ohrozit Vaši bezpečnost. Při použití neoriginálních náhradních dílů zaniká nárok na záruku.

12.1 Údržba vzduchového filtru

Znečištěný vzduchový filtr snižuje výkon motoru kvůli příliš nízkému přívodu vzduchu ke karburátoru. Pravidelná kontrola je proto nezbytná. Vzduchový filtr by se měl kontrolovat každých 25 provozních hodin a v případě potřeby vyčistit. Pokud je filtr příliš zaprášený, měl by se kontrolovat častěji.

1. Sejměte kryt vzduchového filtru
2. Vyjměte vzduchový filtr
3. Vzduchový filtr vyčistěte vyklepáním nebo vyfoukáním
4. Montáž probíhá v opačném pořadí

POZNÁMKA: Pokud je vzduchový filtr tak znečištěný, že nepomůže vyfoukat nebo vyklepat, vymyjte ho v mýdlové vodě. Poté vysušte a vložte zpět.

K čištění filtrační vložky nepoužívejte benzín či jiná hořlavá rozpouštědla s nízkým bodem vznícení. Hrozí nebezpečí požáru či výbuchu.



Vyměňte filtr za nový, je-li roztřepený, potrháný, poškozený nebo nelze-li jej vyčistit. Nikdy nenechávejte běžet motor bez vzduchového filtru, vede to k urychlenému a nadměrnému opotřebením motoru a může dojít k poškození motoru a záruka na tento stroj se stane neplatnou.

12.2 Údržba zapalovací svíčky

Vzdálenost elektrod zapalovací svíčky: 0,6 – 0,7 mm

Krouticí moment zapalovací svíčky: 12 - 15 Nm

Provádějte údržbu zapalovací svíčky každých 50 provozních hodin. Zapalovací svíčku pravidelně čistěte během sezóny. U zapalovací svíčky čistíme část, která je schovaná v motoru. Čistíme pomocí ocelového kartáče. Musíme dbát na to, abychom tlakem na kartáč nezměnili vzdálenost elektrod.

Údržbu zapalovací svíčky provádějte se studeným motorem. Pokud je motor horký, nechte jej vychladnout.

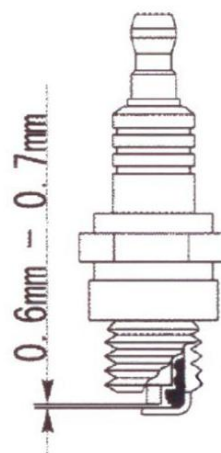

1. Sejmete kabel svíčky (tzv. fajfku) a svíčku demontujte pomocí správné velikosti klíče na svíčky.
2. Vizuálně překontrolujte, pokud je poškozená svíčku vyměňte. Pokud musíte znovu použít již použitou svíčku, je třeba ji opatrně očistit drátěným kartáčem.
3. Pomocí měřky nastavte vzdálenost elektrod. Vzdálenost upravte podle doporučení odpovídajícím přihnutím elektrody.
4. Ujistěte se, zda je v pořádku těsnící kroužek, potom svíčku zašroubujte do otvoru rukou.
5. Jakmile svíčka dosedne, dotáhněte jí pomocí klíče na svíčky tak, aby svíčka stlačila těsnící kroužek.

Novou svíčku je nutno po dosednutí dotáhnout o 1/2 otáčky tak, aby došlo ke stlačení těsnícího kroužku.

Jestliže je znovu použita stará svíčka je nutno ji dotáhnout pouze o 1/8 - 1/4 otáčky.

Na začátku každé sezóny vyměňte svíčku za novou.

Svíčku poškozenou, opotřebenou, s prasklým izolátorem vyměňte.



Upozornění! Dbejte, aby byla svíčka řádně dotažena. Nesprávně dotažená svíčka se silně zahřívá a může dojít k vážnému poškození motoru a záruka na tento stroj se stane neplatnou.

12.3 Údržba úhlové převodovky

Pravidelně kontrolujte a doplňte mazivo v úhlové převodovce každých 25 provozních hodin. Vyšroubujte boční šroub a natlačte dovnitř mazivo určené pro převodovky motorové kosy.

Před prvním spuštěním motorové kosy doplňte mazivo v úhlové převodovce.

12.4 Údržba sítka paliva

Palivová hadice má na konci plstěné sítko (v palivové nádrži), které brání vstupu cizích materiálů, jako je písek, do karburátoru. Sítko čistěte podle potřeby, protože čerpadlo nemůže nasávat palivo, když je sítko ucpané, což může způsobit vypnutí motoru. Pokud je sítko ucpané nebo poškozené, vyměňte je.

12.5 Seřízení karburátoru

Nastartujte motor a ponechte řádně ohřát na provozní teplotu. Pomocí vhodného šroubováku otáčejte dorazovým šroubkem vlevo či vpravo tak, aby volnoběžné otáčky motoru byly na hodnotě 3100 ± 200 ot/min.

V případě chodu motoru na volnoběh se nesmí otáčet žací nástroj.

13. ČIŠTĚNÍ

Po každém použití motorovou kosu vyčistěte čistým hadrem. Nepoužívejte čističe a rozpouštědla, tyto mohou poškodit plastové součásti přístroje. Z důvodu snížení rizika požáru zajistěte, aby kosa a obzvláště motor, tlumič výfuku, chladící žebrování a také místo uložení náhradního benzínu byly zbaveny zbytků trávy, listí anebo nadměrného množství maziva.

- Každých 50 provozních hodin čistěte žebrování motoru.
- Okolí úhlové převodovky čistěte před každým použitím.
- Palivové hadičky a nádrž čistěte co 2 roky, v případě nutnosti vyměňte.



Čištění a údržba by měla být prováděna autorizovaným servisem, který má k dispozici vhodné nářadí a dokumentaci.

14. USKLADNĚNÍ

14.1 Uložení

- Před uložením stroj důkladně vyčistěte
- Vypusťte palivo z palivové nádrže
- Po vypuštění paliva nastartujte stroj
- Nechte motor běžet na volnoběh, dokud se motor nezastaví, to vyčistí karburátor od zbylého paliva
- Stroj nechte vychladnout
- Povyčladnutí motoru vyšroubujte zapalovací svíčku
- Do spalovací komory dejte čajovou lžičku motorového oleje pro dvoutaktní motory. Několikrát opatrně vytáhněte lanko startéru, aby se vnitřní konstrukční díly smočily v oleji
- Zapalovací svíčku opět nasadte
- Stroj uložte v chladném a suchém místě mimo dosah zápalných zdrojů a hořlavých látek
- Zakryjte stroj ochranným obalem
- Nůž dobře zakryjte, abyste předešli řezným poraněním



Nespotřebované palivo v žádném případě neskladujte. Palivo (natural 95) má dle výrobců benzínu skladovatelnost max. 6 týdnů od výroby (nikoliv od nákupu u pumpy). Po této době palivo ztrácí své vlastnosti. Nejenže na jaře nenastartujete z důvodu ztráty zápalnosti, ale může dojít k poškození karburátoru, což se projeví např. kolísáním otáček a v horším případě k zaseknutím sacího ventilu.

Poznámka: Pokud byl motor před uskladněním ošetřen vrstvou konzervačního oleje, bude zpočátku kouřit.

14.2 Opětovné uvedení do provozu

- Vyjměte zapalovací svíčku
- Několikrát zatáhněte za startovací šňůru, aby se vyčistila spalovací komora od zbytků oleje
- Očistěte kontakty zapalovací svíčky, nastavte mezeru anebo nasadte novou zapalovací svíčku
- Naplňte palivovou nádrž správnou směsí paliva s olejem. Viz. bod 9 „Palivo a olej“

- Motor nastartujte podle bod 11.1 „Spuštění studeného motoru“
- Zkontrolujte dotažení pracovního nástroje, šroubů a matic
- Doplňte mazivo v úhlové převodovce podle bodu 11.3

Před opětovným uvedením do provozu doporučujeme nechat motorovou kosu seřídít v autorizovaném servise.

15. SPRÁVNÁ VOLBA PRACOVNÍHO NÁSTROJE

- **Strunová hlava:** je vhodná ke kosení nízké trávy ve volném prostranství bez překážek. Nepoužívejte ke kosení kolem pevných předmětů (ploty, stromy, kameny...) může dojít k poškození strunové hlavy.
- **Kovová struna:** je vhodná ke kosení nízké trávy, díky její pevné konstrukci lze použít ke kosení kolem pevných předmětů (ploty, stromy, kameny...)
- **Trojzubý, čtyřzubý kotouč:** je vhodný na vyžínání vysoké trávy mlází a nepoddajných travin. Nepoužívejte na rákosí, nálety, křoví či dřeviny, ke kosení kolem pevných předmětů (ploty, stromy, kameny...) Může dojít k poškození motorové kosy **a záruka na tento stroj se stane neplatnou.**
- **Osmizubý kotouč:** pro kosení staré suché trávy a rákosu. Nepoužívejte na nálety, křoví či dřeviny, ke kosení kolem pevných předmětů (ploty, stromy, kameny...) Může dojít k poškození motorové kosy **a záruka na tento stroj se stane neplatnou.**
- **Vícezubé kotouče (22-80zubů):** pro kosení náletů, křoví či slabších dřevin do průměru kmene 60mm. Čím větší počet zubů, tím lépe si motorová kosa poradí i se silnějšími nálety nebo dokonce i slabšími dřevinami. Nepoužívejte ke kosení kolem pevných předmětů (ploty, stromy, kameny...) Může dojít k poškození motorové kosy **a záruka na tento stroj se stane neplatnou.**

15.1 Používání poloautomatické strunové hlavy se systémem TAP'N Go

Během práce při max. otáčkách motoru lehce klepněte strunovou hlavou o zem. Dojde ke krátkému uvolnění struny a tím k potřebnému povytažení. Poklep můžete opakovat, dokud nedojde k povytažení struny na požadovanou délku. V případě delšího povytažení dojde k automatickému zaříznutí struny. Motorová kosa musí být vybavena ochranným krytem struny s kovovým nožem.

Doporučený průměr žací struny 2,4 mm. Použití příliš velkého průměru nylonové struny může mít za následek nesprávnou funkci strunové hlavy a nižší žací výkon. Nikdy nenahrazujte nylonovou strunu jiným druhem materiálu jako je např. ocelové lanko atd.

15.2 Max. průměr používaného kotouče musí být 255 mm.

Lehké ostření kotouče lze provést pomocí ručního brousku. V případě většího otupení je nutné použití brusky.

Dbejte na dokonalé vyvážení kotouče.



Prasklý, ohnutý či jinak poškozený kotouč vyměňte za nový. Provádějte pravidelnou kontrolu kotouče.

16. PORUCHY

Tabulka ukazuje možné poruchy, jejich možnou příčinu a možnosti jejich odstranění. Pokud problém přesto nemůžete odstranit, přizvěte si na pomoc odborníka.

Problém	Možná příčina	Náprava
Motor nespustí	<ul style="list-style-type: none">• Nesprávné startovací postupy• Prázdňá palivová nádrž• Nesprávné seřizení karburátoru• Zanesená zapalovací svíčka• Provozní spínač v poloze „0“• Vadný kabel zapalování	<ul style="list-style-type: none">• Postupujte podle pokynů v návodu• Natankujte nádrž• Dejte karburátor seřidit do autorizovaného servisu• Vyčistěte a seřidte mezeru svíčky nebo vyměňte svíčku• Dejte spínač do polohy „1“• Vyhledejte odborníka/ autorizovaný servis
Motor nastartuje, ale má nízký výkon	<ul style="list-style-type: none">• Znečištěný vzduchový filtr• Špatně seřizený karburátor• Nesprávná poloha páčky sytiče	<ul style="list-style-type: none">• Vyčistěte vzduchový filtr• Vyhledejte odborníka/ autorizovaný servis• Páčku sytiče dejte do správné polohy
Motor nadměrně kouří	<ul style="list-style-type: none">• Špatná palivová směs• Špatně seřizený karburátor	<ul style="list-style-type: none">• Použijte správnou palivovou směs (směs 1:25)• Vyhledejte odborníka/ autorizovaný servis

17. Technické údaje

Max. výkon:	3,8kW při 8000 ot/min
Max. otáčky:	9000 ot/min
Palivo (směs):	bezolovnatý benzín BA 95, olej pro 2takt motory (1:25)
Obsah nádrže:	1 l
Hmotnost:	cca 7 kg
Hladina hlukového zatížení LwA:	114 dB

18. LIKVIDACE, OCHRANA ŽIVOTNÍHO PROSTŘEDÍ

Po skončení životnosti výrobku je nutné při likvidaci vzniklého odpadu postupovat v souladu s platnou legislativou. Neodhazujte výrobek do společného odpadu, odevzdejte ho zpracovateli odpadu nebo na místo zpětného odběru tohoto typu odpadu.

19. ZÁRUKA A SERVIS

19.1 Záruční a pozáruční servis

Záruční servis si vyžádejte u prodejce, u kterého jste výrobek zakoupili. Opravy na stroji svěřte kvalifikované osobě, která bude používat identické náhradní díly.

19.2 Záruka

Firma KAXL s.r.o. poskytuje záruku na výrobky dle platných právních předpisů. Záruka je poskytována pouze v případě, že jsou výrobky používány v souladu s návodem k obsluze a pouze pro použití „hobby“.

Ze záruky jsou vyjmuty všechny díly podléhající přirozenému opotřebení, přetížení a závady vzniklé při dopravě nebo nesprávným (neodborným) zacházením. Za nesprávné zacházení považujeme případ, kdy nebyl brán zřetel na návod k obsluze a obecně závazné předpisy pro práci s výrobkem. Obdobně se hodnotí i pokus o neodbornou opravu nad rámec doporučené údržby.

Nárok na záruku zaniká, jestliže byl používán k jiným účelům než ke kterým je určen nebo k poškození výrobku nebo k nadměrnému opotřebení došlo vinou nedostatečné údržby. Nároky uplatňujte ihned po zjištění závady u prodejce, který Vám výrobek prodal. Nebude-li se na Vámi uplatňovanou závadu vztahovat záruka, budou Vám fakturovány práce a náklady spojené s kontrolou a montáží a demontáží součástí.

Při uplatňování nároku na záruční opravu musí být zboží předáno s kompletním příslušenstvím s prodejním dokladem opatřeným datem prodeje a razítkem prodejce. Do opravy předávejte výrobek **řádně vyčištěný, zbaven prachu, špíny a jiných nečistot**. Výrobek řádně zabalte – nejlépe do původního obalu. **Škody způsobené nedostatečným zabalením zásilky nelze uznat jako záruční vady!** V žádném případě servis nenes odpovědnost za škody způsobené přepravou.

Pro provoz výrobků používejte pouze doporučené příslušenství a originální náhradní díly.

Poznámka: použité fotografie jsou univerzální pro více typů přístrojů a mohou se mírně lišit od dodávaného zboží